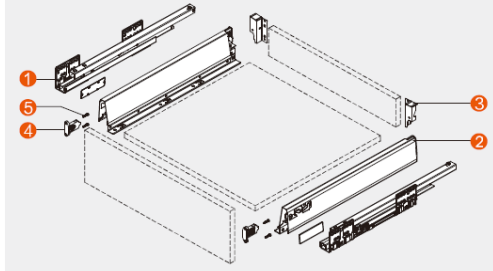

THÔNG SỐ LẮP ĐẶT RAY HỘP TIÊU CHUẨN H84

1 – CHUẨN BỊ VẬT LIỆU

1.1 – Thành phần của bộ ray hộp tiêu chuẩn H84

Mô tả	Số lượng	Hình minh họa
Ray âm giảm chấn 500mm, trái và phải (1)	1 cặp	
Thành hộp, trái và phải (2)	1 cặp	
Khớp nối trước (4)	2 cái	
Khớp nối sau, trái và phải (3)	1 cặp	
Nắp đáy có logo Imundex	2 cái	

1.2 – Thành phần ván

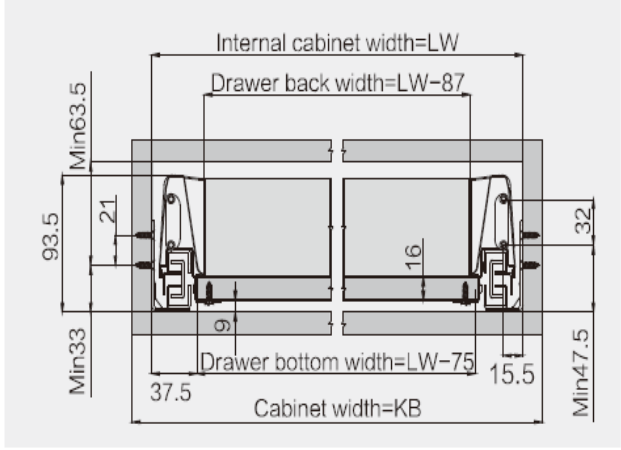
Mô tả	Số lượng	Hình minh họa
Kích thước ván đáy: <ul style="list-style-type: none"> Chiều dài ván đáy (A) = 476 (mm) Chiều rộng ván đáy (A) = Chiều rộng lọt lòng hộc tủ (LW) – 75 (mm) Chiều dày ván đáy = 16 (mm) 	1 tấm	
Kích thước ván hậu: <ul style="list-style-type: none"> Chiều rộng ván hậu (B) = Chiều rộng lọt lòng hộc tủ (LW) - 87 (mm) Chiều cao ván hậu (B) = 84 (mm) Chiều dày ván hậu = 16 (mm) 	1 tấm	
Kích thước khác: <ul style="list-style-type: none"> NL: Chiều dài ray = 500 mm LW: Chiều rộng lọt lòng hộc tủ LT: Độ sâu lọt lòng hộc tủ \geq 515 (mm) 	-	

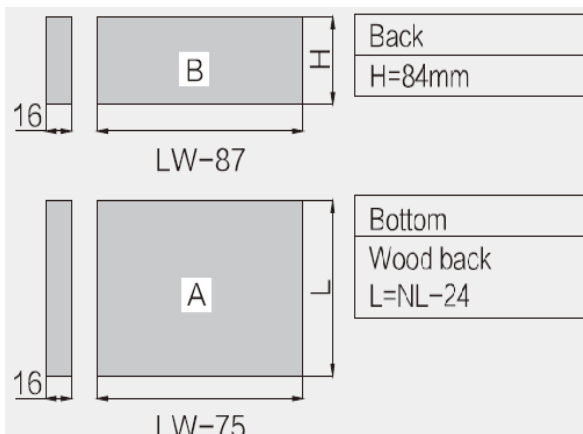

KB Cabinet width
 LW Internal cabinet width
 NL Nominal length

